

Schmutzwasser-Tauchmotorpumpe J 12

SULZER

Spezifikation

Elektrische Tauchmotorpumpe.

Tauchtiefe max. 20 m. Schutzart IP 68.

Max. Temperatur des Fördermediums bei max. Leistung und Dauerbetrieb: 40 °C.

Max. Dichte des Fördermediums 1100 kg/m³, pH-Wert des Fördermediums 5-8.

Sieböffnung 6,5 x 22 mm. Max. Anzahl Anläufe 30/h.

J 12 W/WKS* Normaldruckausführung, 1-Phasen

J 12 D/DKS* Normaldruckausführung, 3-Phasen

* Optionen: Angebauter Schwimmerschalter, nicht für 500 V.

Elektromotor

Einphasenmotor mit eingebautem Kondensator, 50 Hz.

Servicefaktor 1.1. Isolationsklasse F.

Nennleistung P₂: 0,9 kW. Drehzahl: 2770 min⁻¹

η: 65,2 (50 %), 71,1 (75 %), 69,0 (100 % Last).

Spannung, V	110	230
Nennstrom, A	11,5	5,5

Dreiphasen Kurzschlussläufer-Asynchronmotor, 50 Hz.

Servicefaktor 1.1. Isolationsklasse F.

Nennleistung P₂: 0,9 kW. Drehzahl: 2770 min⁻¹.

Direktanlauf (DOL) mit eingebautem Schaltschütz.

η: 78,0 (50 %), 76,0 (75 %), 70,5 (100 % Last).

Spannung, V	230	400	500
Nennstrom, A	3,8	2,2	1,8

Motorkabel

20 m Typ H07RN8-F:

4 x 1,5 mm² (3-Phasen),

3 x 1,5 mm² (1-Phasen).

Motorschutz

Eingebaute Thermoschalter in der Wicklung (140 °C, ±5).

Wellendichtung

Doppelte Gleitringdichtung im Ölbad.

Primärdichtung: Siliziumkarbid / Siliziumkarbid.

Sekundärdichtung: Siliziumkarbid / Siliziumkarbid.

Lager

Oberes Lager: Einreihiges Rillenkugellager.

Unteres Lager: Einreihiges Rillenkugellager.

Druckanschluss

Storz C (Standard). 2", 2 ½", 3" Schlauchanschluss oder 2", 2 ½", 3" Außengewinde.

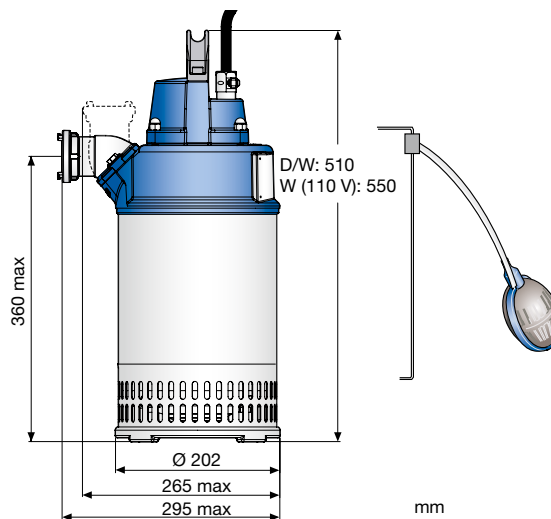
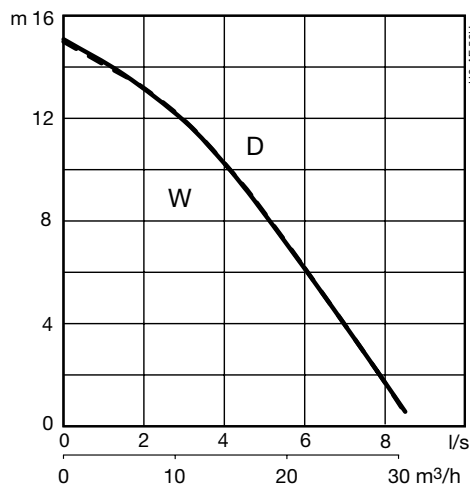

Storz-Kupplung als Zubehör erhältlich.

Gewicht

D: 18 kg, W: 19 kg (ohne Kabel)

Optionen und Zubehör

Zinkanoden. Schutzanstrich.

Bodensaugplatte. Serienkupplung.

Schaltschränke und Niveauschaltgeräte.

Schwimmersystem. Tragegestell. Service - Satz.

Druckstutzenzubehör und Schläuche.

Werkstoffe

Bauteil	Werkstoff	EN	ASTM
Gussteile	Aluminium	EN 1706:AC-43100	ASTM AISi10mg
Mantel / Schrauben / Muttern	Edelstahl	10088:X5CrNi18-10 (1.4301)	AISI 304
Rotorwelle	Edelstahl	10088:X20Cr13 (1.4021)	AISI 420
Lauftrad	Weißguss	EN-GJN-HV600(XCr23)	ASTM A 532: Alloy III A
Gummiteile / O-Ringe	Nitrilgummi		